

# KTS-2600 CNC



Opció: dönthető hegesztőfej tengely



Opcionálisan: maró és fúró fejekkel



Abbildung ähnlich | Similar illustration



Korlátlan munkafelület akár 4 hegesztőfejjel

Védőberendezés nélküli nézet (illusztráció)



## Leírás

CNC hegesztési termékeink legnagyobb modellje nagy teljesítményű, csúcspontosságú. Az XXL méretnek köszönhetően most már nagy méretű munkadarabok is különösen költséghatékony módon munkálhatóak meg. A hegesztett berendezés állvány és a különösen pontos T-Nut lemez maximális stabilitás biztosítanak. A csúcspontosság és a folyamatos üzemeltetés így biztosított.

- Használat orientált kialakítás
- Az X és Y tengelyek munkatartománya 1270 x 2600 mm
- "Made in Germany" minőség
- Használhatóság minden hegesztési rendszerhez
- Vezérlés grafikus kijelzőn keresztül
- Hosszú élettartam, a kiváló minőségű alapanyagoknak köszönhetően
- Megfelel az EU 2006/42/EG gépészeti irányelvének

**SOYER Magyarország Kft.**

H-8000 | Székesfehérvár | Babér utca 14. | +36 (22) 504-427 | [info@soyer.hu](mailto:info@soyer.hu) | [www.soyer.hu](http://www.soyer.hu)

KTS-2600 CNC	Technikai adatok
Hegesztési tartomány	Csaphegesztő állvány DIN EN ISO 13918 szabvány szerinti acél és rozsdamentes csapok és tüskék hegesztéséhez M3-M10 méretben illetve Ø 2-8mm átmérőig, és alumínium és réz csapok hegesztéséhez M3-M8 méretben, illetve Ø 2-8mm átmérőig
Munkafelület (T-nut)	1800mm x 3260mm
Munkatartomány X	1270mm (maximum 4 hegesztőfej esetén az összes hegesztőfej eléri a munkaterületet)
Munkatartomány Y	2600mm
Munkatartomány Z (szervó meghajtás)	200mm (szervó vezérlés) és 125mm (pneumatikus szán) átfutási magasság 300mm
Terhelhetőség (T-nut)	250kg
Lefutási pontosság	+/- 0,15mm
Ismétlési pontosság	+/- 0,05mm
Pozicionálási sebesség	max. 500mm/s
Méreték	2060mm x 2050mm x 3450mm (szélesség, magasság, mélység, vezérlés nélkül)
Súly	2500kg
Felszereltség	Golyósorsó meghajtás és meghajtó modul szervó motorral zárt áramkörben. Z-tengely: 200mm, pneumatikus emelkedés 120mm

A változtatások jogát fenntartjuk.

## Eltérő opciók és speciális megoldások igény szerint!



4 fej tárolására alkalmas egység



Opció: pneumatikus szorító

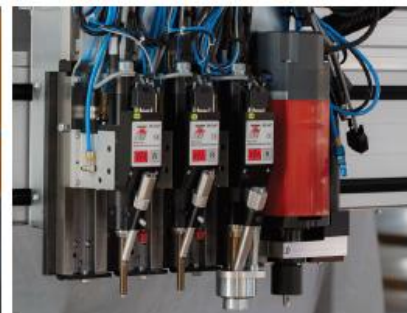

Opció: maró- és fűrőfejek



# Technikai részletek KTS-2600 CNC

## Standard felszereltség (CNC)

- A hegesztett berendezés állványnak köszönhetően extra stabil konstrukció. Az asztal nem billeg.
- Precízen pozícionált T-nut, alumíniumból
- X, Y és Z tengely – Meghajtó modulok szervó motorral, a jól bevált, akadás mentes, precíz és szorosan illesztett golyós (Kugelumlaufspindel)
- Az X és Y tengelyek fedettek, és így védettek a szikra és a forgács bejutása ellen.
- Kompakt és pontosan illesztett sínvonal vezetések magas merevséggel
- Motor vezérelt Z-tengely (szervó, orsós meghajtással). Ezzel a hegesztőfejen végzett átépítés nélkül használhatóak különböző hosszúságú hegesztőcsapok.
- GS/CE jelzés, hogy garantált legyen a biztonság, feltéve, hogy a berendezést az opcionálisan kapható burkolattal együtt vagy a 98/37/EG EU Gépészeti Irányelvnek megfelelő fénydobozban üzemelteti.
- Földelő kontakt a pneumatikus szorító fölött.
- Izolált munkaterület. Ez mindig biztosítja az optimális hegesztési eredményt.

## CNC vezérlés MA-400-S, grafikus programrendszerrel:

- Gyári alaplap, Watchdog, 8 GB DDR3 RAM, 120 GB SSD, Intel Core i3 processzor, 3.3 GHz órajellel, Intel® HD-Grafik 2500, DVD író.
- Foliás nyomóbillentyűk, érintőképernyővel
- IP67, 17" TFT-Display
- WIN7/64 Bit rendszer

## Standard felszereltség (Csaphegesztés)

- BMS-10P digitális energiaforrás (optimálisan más energiaforrás is engedélyezett, pl.: BMK-16i)
- Intelligens, SK-5AP típusú hegesztőfej, digitális kijelzővel és BWS-1 típusú villámgyors váltó rendszerrel, amely lehetővé teszi a más méretű hegesztőcsapokra való gyors átszerelést.
- Egy UVR-300 típusú univerzális adagoló, adapterrel M3-M8 méretekig.
- Adagoló és állványa.

## Extra felszereltség

- Teljes burkolat hegesztési szikra és kosz ellen, zajcsökkentő 98/36/EG Gépészeti Irányelv szerint
- Több hegesztőfej (max. 4) vagy maró és fúrófejek csatlakoztathatóak
- Dönthető hegesztőfej tengely
- Pickup állomás különleges munkadarabokhoz
- Csap csatlakoztató állomás (csapok adagolása adagoló berendezés nélkül)
- Pneumatikus tartó meghajlított munkafelületekhez
- Öblítő egység
- Fény doboz, vagy fény korlát biztonsági védelem gyanánt

---

## SOYER Magyarország Kft.

H-8000 | Székesfehérvár | Babér utca 14. | +36 (22) 504-427 | [info@soyer.hu](mailto:info@soyer.hu) | [www.soyer.hu](http://www.soyer.hu)

# KTS-2600 CNC nézet

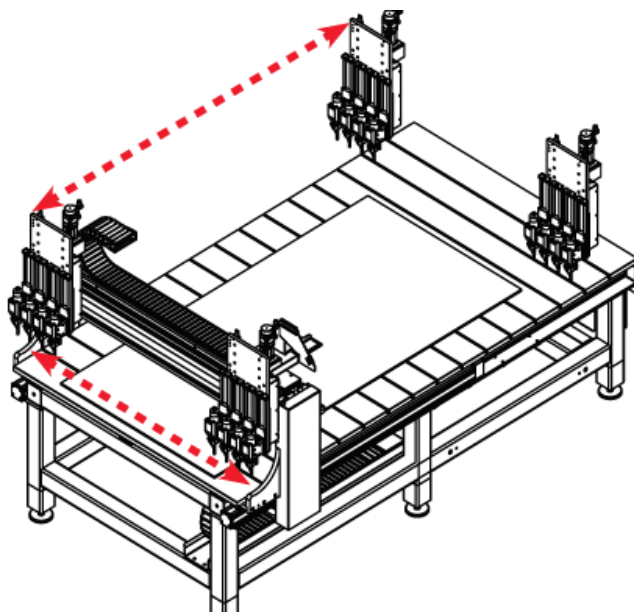

Felülnézet

L1 = X-tengely emelkedés: 1600mm

L2 = Lemez = 1250mm

L3 = Alap állvány = 1610mm

L4 = Asztallap = 1819mm

L5 = Az X tengely térigénye = 2056mm

L6 = Asztal magasság = 950mm

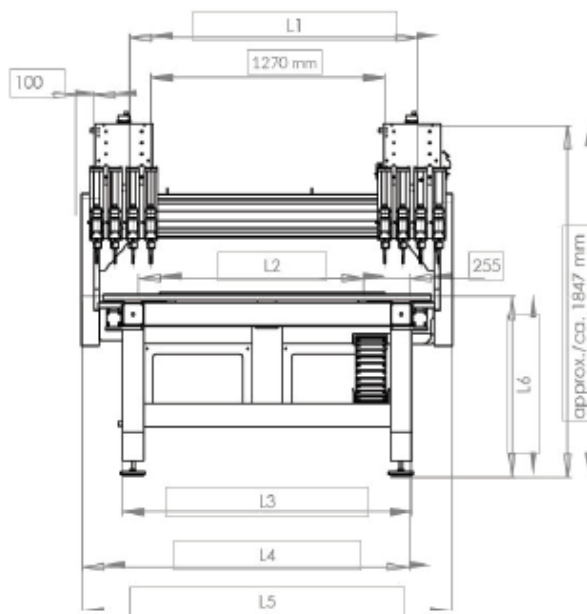

Szemből nézet

A technikai változtatások jogát fenntartjuk.

